

大会に協賛いただける企業様へのご案内

日本気象学会 2019 年度秋季大会の趣意にご賛同いただき、大会の運営に協賛いただける企業様には、各企業様の活動等を大会参加者に紹介していただく場を設けます。

それぞれについて、以下の説明をお読みいただき具体的な計画などをお知らせください。大会実行委員会で必要な準備など協力させていただきます。

なお、以下のⅠ、Ⅱについては協賛金 2 口以下の場合にはいずれかとなりますのでご理解ください。Ⅲについては、協賛いただける場合どなた様もご利用いただけます（ⅠあるいはⅡと重複することも可能です）。

Ⅰ 会場ロビーでの展示

1 概要

会場 4 階ロビーに展示のためのスペースを設けます。貴社製品等の展示やパネル掲示やパンフレットなどの配布による企業活動などの紹介にご活用下さい。

今回の会場は、メインホールを使用する 2 日目午後を除いて、口頭発表、ポスター発表とも同じフロアを使用し、展示のためのスペースは同じフロアに設置します。参加者の主要な動線上に設置することから、多くの参加者の目に留まる場所ですのでぜひご利用ください。

2 展示の方法

1 スパン（区画）に、長机 1 卓、椅子 2 脚、および展示パネル 2 台を標準として実行委員会で準備します。

AC100V 電源、公衆 Wi-Fi、有線 LAN が利用可能です。展示の形態や使用設備等については様式 2 の展示プランにできるだけ具体的に記入してください。

展示パネルには、社名の表示やポスターなど掲示可能ですのでご利用ください。パネルは画鋲止めとなっています。画

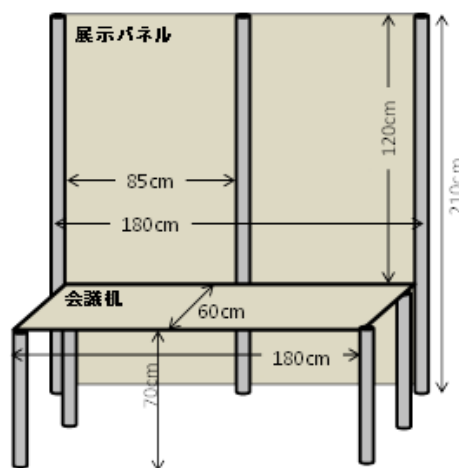

鋳は事務局で準備します。マグネットは使用できません。

3 展示の期間

大会会期中を通して展示が可能です。初日は、12時過ぎから受付等でロビーの混雑が予想されるので、搬入や設営は12時までに終わるようお願いします。設営は10時ころから可能です。最終日の撤収は会場使用時間の関係で17時までには終わるようお願いします。

また一部期間のみの展示も可能です。この場合、設営・撤収はロビーの混雑を避けるようお願いします。具体的には実行委員会にご相談ください。

4 展示にあたって注意していただきたい事項

- 展示物の管理や訪問者への質問等に対応できるよう、可能な限り担当者に常駐していただくようお願いします。研究発表の開始前、終了後、休憩時間等には多くの訪問が予想されます。なお、展示物の汚損・破損・盗難につきましては、気象学会として責任を負いかねます。
- AC電源は容量に限りがありますので、様式2の展示プランに記入された最大使用量によっては、調整させていただく可能性があります。なお、水道・ガスは使用できません。また火気の使用もできません。
- 電源ケーブル等は展示者でご準備ください。展示場所決定後、壁コンセントからの距離をお知らせします。
- 展示用の什器類は事務局で準備しますが、展示物の搬入、設営、説明、撤収、搬出は出展者で行っていただきます。作業及び展示は、騒音、振動、臭気、発煙等のないよう、また安全に配慮して実施して下さい。
- 書籍の販売は可能です。書籍以外の販売についてはご相談ください。

5 その他

- 展示の場所は、申込件数等を考慮して秋季大会実行委員会で決定させていただきます。また、申込多数の場合には、展示期間を調整させていただくことがあります。
- 展示の内容が気象学会に相応しくないと判断されるもの、展示会の運営に支障をきたすおそれがあると認められるものについては、出展をお断りすることがあります。
- 出展の権利を譲渡、貸与、交換することはできません。

Ⅱ 大会ガイドブックへの広告掲載

1 概要

大会ガイドブックは、会場案内、発表プログラム、期間中に開催される外国の著名な研究者による特別講義の要旨、各賞受賞者のプロフィールおよび受賞業績などを掲載した印刷物で、約 1,000 部作成し参加者全員に無料で配布します。また事前登録者には会期前に郵送します。

大多数の参加者の目に触れる資料ですので、企業活動を紹介するための媒体としてご利用ください。

2 原稿の仕様

電子ファイル（PDF ファイルなど）での提出をお願いします。

大会ガイドブックは A4 縦判で印刷します。したがって、原稿は半ページの場合、縦 5 × 横 7、1 ページの場合、縦 7 × 横 5 の比率とし、印刷しても品質が低下しないサイズで作成ください。カラーも可能です。

3 その他

- ▶大会ガイドブックへの掲載の場所（ページ）については、秋季大会実行委員会で決定させていただきます。
- ▶広告の内容が気象学会に相応しくないと判断されるもの、大会の運営に支障をきたすおそれがあると認められるものについては、広告をお断りすることがあります。
- ▶ファイルサイズが大きい場合、電子メールでの送付ができないことがあるので、送付方法についてはご相談ください。

Ⅲ リクルートブースへの出展

1 目的

各分野で研究に取り組んでいる若手研究者のキャリア形成は、我が国における科学技術発展において大きな課題となっています。気象学や関連分野も同様で、気象学会に所属し研究に取り組んでいる大学院生（特に博士課程）や有期雇用の研究者が民間企業で適職に出会うための機会を提供し、キャリア形成をサポートするため、大会期間中に企業の皆様とのマッチングの場を設けるものです。

現在、気象学会には相当数の学生（学部生・大学院生）、有期雇用研究者（特

任研究員など)が所属しており、その多くが大会に参加する見込みです。将来貴社で活躍できる人材発掘のための機会としてご活用ください。

2 概要

大会期間中、会場4階ロビーにリクルートブースを設置します。

各ブースには、長机1卓、椅子4脚(2対2の対面形式)、仕切りパネルを実行委員会で準備します。

設置希望期間、持ち込みを予定している機材、電源利用の有無など、リクルートブースのプランについては様式3に記入して提出をお願いします。

ブースを訪問した学会参加者に対して、パンフレットの配布やPCによるデモを通じて貴社について紹介しつつ、参加者からの質問にお答えください。

仕切りパネルには、社名の表示やポスターなど掲示可能ですのでご利用ください。パネルは画鋲止めとなっています。画鋲は事務局で準備します。マグネットは使用できません。

3 その他

- リクルートブースの設置場所は実行委員会で決定させていただきます。
- 大会期間中開設可能ですが、申込件数によっては開設期間を調整させていただくことがあり、ご希望に添えないこともあります。
- 展示のエリアとは分ける予定ですが、展示ブースと隣接した場所をご希望の場合はご相談ください。ただし、展示が多数で調整が困難な場合には、ご希望に添えないことがあります。

以上